

DONNÉES TECHNIQUES



MINI-PELLES | 25z-1 / 26c-1

Poids opérationnel : 2 550 / 2 675 kg Puissance brute : 25 cv (18,4 kW) Force d'arrachement au godet : 22,3 – 25,9 kN



DUR À BATTRE

Découvrez les mini-pelles nouvelle génération JCB 25z-1 et 26c-1, conçues pour la longévité, la fiabilité et la mobilité.

DUR À BATTRE SUR LE CONFORT

Découvrez un confort inégalé dans notre cabine entièrement repensée. La climatisation, le siège à suspension haut de gamme, le plancher spacieux parfaitement plat et la radio Bluetooth, disponibles en option, créent l'environnement de travail idéal.



DUR À BATTRE SUR LES PERFORMANCES

Nous avons apporté des améliorations impressionnantes en termes de système hydraulique, de translation et d'équipements, sans oublier le tout nouveau moteur Köhler de 25 cv (18,4 kW).



DUR À BATTRE SUR LA LONGÉVITÉ

Les mini-pelles JCB sont robustes et permettent de faire face aux environnements les plus difficiles. Conçues pour relever les défis de tous les chantiers, elles garantissent une fiabilité optimale.

DUR À BATTRE SUR LE COÛT DE POSSESSION

Les mini-pelles JCB sont conçues pour réduire les coûts de possession grâce à des intervalles de graissage de 500 heures, des fonctions d'arrêt moteur et de ralenti automatiques, des flexibles hydrauliques repérés par codes couleur et des vitres plates.

DIMENSIONS STATIQUES

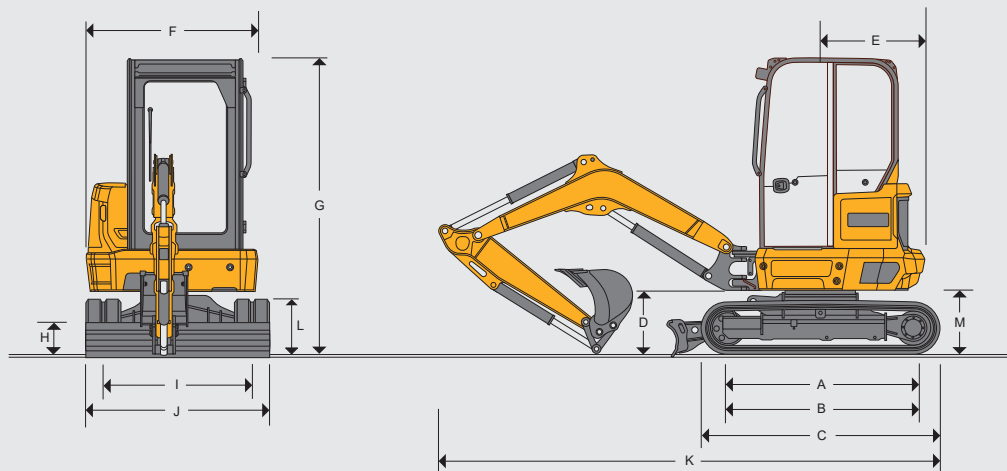

Modèle de machine		25z-1	26c-1
A	Entraxe barbotin/roue folle	mm	1 562
B	Longueur des chenilles au sol	mm	1 562
C	Longueur hors tout du châssis inférieur (chenilles caoutchouc)	mm	1 988
D	Garde au sol sous le pied de flèche	mm	510
E	Rayon de giration arrière (contrepoids standard/HD)	mm	775 / 880
F	Largeur hors tout de la tourelle	mm	1 445
G	Hauteur à la cabine	mm	2 478
	Hauteur au-dessus du canopy	mm	2 474
H	Garde au sol	mm	264
I	Voie	mm	1 250
J	Largeur aux chenilles (tuiles de 250 mm)	mm	1 500
	Largeur aux chenilles (tuiles de 300 mm)	mm	1 550
K	Longueur de transport	mm	4 200
		mm	4 350
L	Hauteur aux chenilles	mm	450
M	Garde au sol sous contrepoids	mm	525

MOTEUR

Modèle de machine		25z-1, 26c-1
Modèle		Köhler KSD 1403 NA
Carburant		Diesel
Refroidissement		Par eau
Puissance brute (ISO 14396)	kW	18,4 à 2 200 tr/min
Puissance nette	kW	16,7 à 1 900 tr/min
Couple brut (ISO 14396)	Nm	45,6 à 2 000 tr/min
Cylindrée	cm ³	1 391
Pente admissible	degrés	35
Démarrateur	kW	2,2
Batterie	V/A	12 / 80
Alternateur	A (climatisation)	80

CHÂSSIS INFÉRIEUR

Modèle de machine		25z-1	26c-1
Nbre de galets supérieurs (par côté)			1
Nbre de galets inférieurs (par côté)			3
Largeur de chenille (caoutchouc)	mm		250 / 300
Largeur de chenille (acier)	mm		N/A
Pression au sol (chenilles caoutchouc 250 mm)	kg/cm ²	0,32	0,34
Pression au sol (chenilles caoutchouc 300 mm)	kg/cm ²	0,31	0,33
Système de tension des chenilles			Graisse
Vitesse de translation – basse	km/h		2,2
Vitesse de translation – haute	km/h		4,4
Force de traction	kN		22

SYSTÈME HYDRAULIQUE

Modèle de machine		25z-1	26c-1
Pompe	cm ³		38
Débit nominal à 2 000 tr/min	l/min		76
Pression de translation/excavation	bar		250
Pression de décharge principale de la tourelle	bar		176
Pression hydraulique auxiliaire (Aux1)	bar		STD : 190 ADJ : 120-250
Pression hydraulique auxiliaire (Aux2)	bar		STD : 190 ADJ : 120-250
Débit hydraulique auxiliaire (Aux1)	l/min		48
Débit hydraulique auxiliaire (Aux2)	l/min		25
Pompe hydraulique			Pompe à pistons à cylindrée variable

POIDS

Modèle de machine		25z-1	26c-1
Poids opérationnel	kg	2 550	2 675
Opérateur	kg	75	75
Poids de transport	kg	2 458	2 583
Canopy	kg	-55	-55
Chenilles caoutchouc de 300 mm	kg		Standard
Chenilles caoutchouc de 250 mm	kg		-50
Balancier de 1 100 mm	kg	Standard	-9,1
Balancier de 1 300 mm	kg	+6,5	Standard
Contrepoids HD	kg		+120
Air conditionné	kg		+25
Protections FOPS	kg		+12,6
Attache rapide hydraulique	kg		+35,6
Clapets de sécurité lame de remblai	kg		+1,5
Clapets de sécurité flèche et balancier	kg		+7,5
Protection de vérin de godet	kg		+3,3
Protection de vérin de balancier	kg		+4,4

Le poids opérationnel ISO 6016 inclut la cabine, les chenilles caoutchouc de 300 mm, un godet de 400 mm, les réservoirs pleins et un opérateur de 75 kg en place.

Le poids de transport selon la norme ISO 6016 correspond au poids de la machine de base sans opérateur, avec un niveau de carburant représentant 10 % de la capacité du réservoir.

CAPACITÉS

Modèle de machine		25z-1	26c-1
Réservoir de carburant	litres	30	
Liquide de refroidissement moteur	litres	5,1	
Huile moteur	litres	3	
Système hydraulique	litres	45	
Réservoir hydraulique	litres	20	

ENVIRONNEMENT OPÉRATEUR

Modèle de machine		25z-1	26c-1
Hauteur de cabine/canopy	mm	1 591	
Hauteur de cabine/canopy avec protection FOPS de niveau I	mm	1 610	
Longueur de cabine/canopy avec protection FOPS de niveau I	mm	1 268	
Longueur cabine/canopy	mm	1 251	
Largeur de cabine/canopy	mm	973	
Largeur d'ouverture de porte	mm	428	

LAME

Modèle de machine		25z-1	26c-1
Longueur de la lame (STD – centre bossage à contre-lame)	mm	790	
Longueur lame longue (centre bossage à contre-lame)	mm	867	
Hauteur maxi au-dessus du sol	mm	301	
Profondeur de fouille (sous le sol)	mm	299	
Angle d'attaque	degrés	34	
Largeur	mm	1 550	
Hauteur	mm	310	

PERFORMANCE OPÉRATIONNELLE

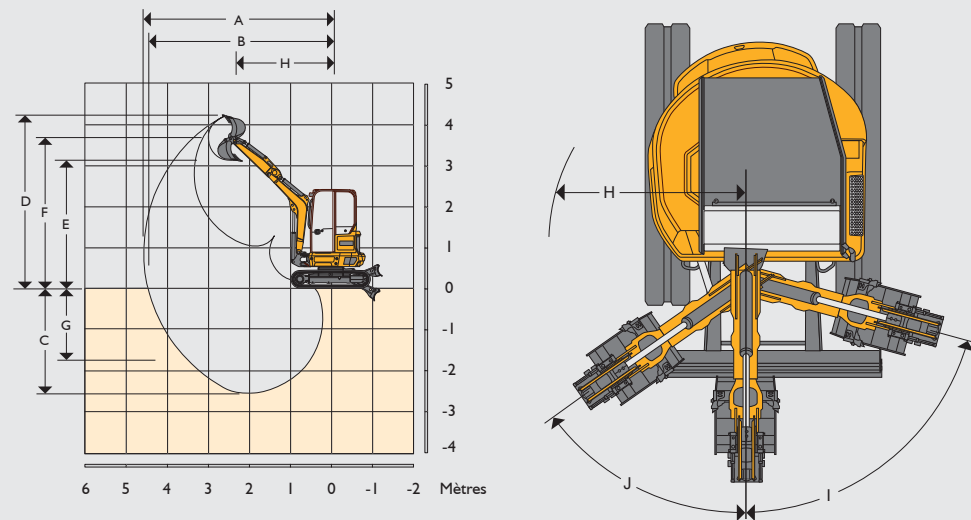

		25z-1		26c-1		
Longueur du balancier	mm	1 100	1 300	1 100	1 300	
Longueur de la flèche	mm	2 090		2 370		
A	Portée avant maxi	mm	4 465	4 656	4 511	4 702
B	Portée avant maxi (au sol)	mm	4 356	4 553	4 410	4 605
C	Profondeur de fouille maxi – lame relevée	mm	2 437	2 637	2 661	2 860
	Profondeur de fouille maxi – lame baissée	mm	2 624	2 824	2 838	3 037
D	Hauteur d'attaque maxi	mm	4 141	4 277	4 223	4 344
E	Hauteur de déversement/chargement maxi	mm	3 030	3 166	3 124	3 246
F	Hauteur maxi de déchargement à l'axe de balancier	mm	3 589	3 725	3 684	3 805
G	Profondeur de fouille maxi (paroi verticale)	mm	1 456	1 629	1 582	1 754
H	Rayon de giration avant mini (sans déport de flèche)	mm	2 025	2 076	1 907	1 929
	Rayon de giration avant mini (flèche déportée)	mm	1 584	1 627	1 553	1 573
I	Déport de flèche à gauche	degrés	75			
J	Déport de flèche à droite	degrés	55			
	Angle de rotation du godet	degrés	192		193	
	Angle de rotation du balancier	degrés	118		123	
	Force d'arrachement au godet	kN	22,3		25,9	
	Force de pénétration du balancier	kN	16,3	14,5	18,7	16,7
	Vitesse de rotation de la tourelle	tr/min	9,7			

ÉQUIPEMENT

	25z-1	26c-1		25z-1	26c-1
Cabine certifiée ROPS/TOPS entièrement vitrée	•	•	Balancier l 300 mm	+	•
Lave-glace/essuie-glace intermittent programmable	•	•	Balancier l 100 mm	•	+
Chauffage/désembuage à 3 vitesses avec événements réglables	•	•	Climatisation	+	+
Écran LCD	•	•	Protection FOPS de niveau I	+	+
Horloge numérique	•	•	Clapets de sécurité installés sur les vérins de flèche, de lame de remblai et de balancier	+	+
Boîte à outils externe verrouillable	•	•	Attache rapide mécanique	+	+
Porte-gobelet et porte-bouteille	•	•	Attache rapide hydraulique et ligne pour attache rapide hydraulique	+	+
Crochet à vêtements, autoradio Bluetooth	•	•	Godets de terrassement tout usage	+	+
12 V et 2 x USB	•	•	Godets de curage/nivellement	+	+
Plafonnier	•	•	Marteaux hydrauliques	+	+
Systèmes complets d'avertissement sonores et visuels	•	•	Gyrophare rotatif orange à LED	+	+
Commande de ralenti automatique	•	•	Alarme de translation/recul cri du lynx	+	+
8 plages de puissance	•	•	Gyrophare vert activé par le bouclage de la ceinture de sécurité	+	+
Servocommandes ISO avec levier de lame électrohydraulique	•	•	Commande au pouce des systèmes hydrauliques	+	+
Système auxiliaire haut débit double effet électro-proportionnel à commande au pouce	•	•	Rétroviseurs montés à l'extérieur de la cabine	+	+
10 débits programmables de système auxiliaire	•	•	Système d'antidémarrage JCB (système à clavier ou clé unique)	+	+
Interrupteur de marteau hydraulique monté sur le joystick	•	•	Position flottante de la lame de remblai	+	+
Démarrage au neutre, isolation complète des commandes	•	•	Schéma de commande convertible ISO/SAE	+	+
Isolation hydraulique 2GO	•	•	Choix de peintures spéciales	+	+
Siège à suspension à dossier haut Deluxe	•	•	Canopy certifié ROPS/TOPS	+	+
Tapis de sol amovible	•	•	Prédisposition tiltrotateur	+	+
Kit d'adaptation de gyrophare	•	•	JCB LiveLink	+	+
Translation deux vitesses	•	•	Ceinture de sécurité orange	+	+
Moteurs de chenilles à rétrogradage automatique	•	•	Radio	+	+
Chenilles caoutchouc à pas court de 300 mm	•	•	Lame de remblai longue	+	+
Alternateur robuste	•	•	Range-documents	+	+
Batteries robustes	•	•	Rétroviseur grand angle	+	+
Freinage de rotation hydraulique avec frein de stationnement à disque	•	•	Contrepoids boulonné de 120 kg	+	+
Systèmes hydrauliques à joints toriques axiaux (ORFS)	•	•			
Flexibles hydrauliques repérés par un code de couleur	•	•			
Intervalles de graissage de 500 heures pour l'ensemble flèche/balancier et la lame de remblai	•	•			
Protection robuste du vérin de flèche	•	•			
Projecteurs de travail de la flèche avec protection	•	•			
Coupleurs auxiliaires à attache rapide	•	•			
Carrosserie 100 % acier	•	•			
Points d'arrimage et de levage dédiés	•	•			
Pompe et cartouche à graisse	•	•			
Graissage à 500 heures – Bagues en bronze graphité	•	•			
Pied de flèche ultra-robuste	•	•			
Pouce sur balancier (doigt mécanique)	•	•			
Prédisposition radio – haut parleurs et antenne	•	•			
Coupe-batterie	•	•			

DE SÉRIE • EN OPTION +

CAPACITÉS DE LEVAGE – CABINE, BALANCIER DE 1 100 MM, CONTREPOIDS STANDARD, CHENILLES DE 250 MM 25Z-1

Position de la charge	1,0			1,5			2,0			2,5			3,0			3,5			MAX.		
Hauteur	Lame relevée	Lame baissée	Sur le côté	Lame relevée	Lame baissée	Sur le côté	Lame relevée	Lame baissée	Sur le côté	Lame relevée	Lame baissée	Sur le côté	Lame relevée	Lame baissée	Sur le côté	Lame relevée	Lame baissée	Sur le côté	Lame relevée	Lame baissée	Sur le côté
m	kg	kg	kg	kg	kg	kg	kg	kg	kg	kg	kg	kg	kg	kg	kg	kg	kg	kg	kg	kg	kg
2,5													463	602	394						
2,0										616	703	520	455	645	386	351	617	298			
1,5										589	861	494	440	722	372	344	648	291			
1,0										560	1 029	467	425	808	358	336	690	283	283	579	239
0,5										538	1 146	447	412	877	345	328	723	276			
0,0							750	1 672	608	527	1 186	436	404	908	337	324	732	272			
-0,5	1 260	1 260	1 260	1 304	1 486	1 012	752	1 570	610	525	1 152	434	401	887	335	324	691	272			
-1,0	1 852	1 852	1 852	1 317	1 975	1 023	761	1 387	618	530	1 039	438	405	790	339						
-1,5				1 343	1 484	1 046	778	1 078	634	543	798	451									
-2,0																					

CAPACITÉS DE LEVAGE – CABINE, BALANCIER DE 1 300 MM, CONTREPOIDS STANDARD, CHENILLES DE 250 MM 25Z-1

Position de la charge	1,0			1,5			2,0			2,5			3,0			3,5			4,0			MAX.		
Hauteur	Lame relevée	Lame baissée	Sur le côté	Lame relevée	Lame baissée	Sur le côté	Lame relevée	Lame baissée	Sur le côté	Lame relevée	Lame baissée	Sur le côté	Lame relevée	Lame baissée	Sur le côté	Lame relevée	Lame baissée	Sur le côté	Lame relevée	Lame baissée	Sur le côté	Lame relevée	Lame baissée	Sur le côté
m	kg	kg	kg	kg	kg	kg	kg	kg	kg	kg	kg	kg	kg	kg	kg	kg	kg	kg	kg	kg	kg	kg	kg	kg
2,5													472	541	402	360	560	307						
2,0													462	590	393	357	572	304						
1,5							873	1 006	721	601	782	506	448	674	379	349	613	296	279	575	236	279	575	236
1,0										571	964	477	431	769	364	340	663	287	275	598	232	275	598	232
0,5										546	1 108	454	416	851	349	331	707	279	271	612	228	271	612	228
0,0							753	1 697	611	531	1 179	440	406	900	340	325	732	273						
-0,5	1 089	1 089	1 089	1 291	1 349	1 000	751	1 637	609	525	1 176	434	401	902	335	322	719	270						
-1,0	1 571	1 571	1 571	1 304	1 962	1 012	756	1 491	614	527	1 097	436	402	842	336	326	626	274						
-1,5	2 154	2 154	2 154	1 327	1 793	1 032	770	1 237	626	536	918	445	412	661	345									
-2,0							773	773	651															



Capacité de levage avant



Capacité de levage sur 360°.

- Remarques :**
1. Les capacités de levage sont calculées selon la norme ISO 10567, c'est-à-dire : 75 % de la charge de basculement minimale, ou 87 % de la capacité de levage hydraulique (la plus faible étant prise en compte). Les capacités de levage accompagnées d'un astérisque (*) sont basées sur la limite hydraulique.
 2. Les capacités de levage sont données pour une machine positionnée sur un sol stable et plat, équipée d'un anneau de manutention homologué.
 3. Un godet devant être monté sur la machine lors des opérations de levage, le poids de ce godet doit être déduit des valeurs indiquées.
 4. Les capacités de levage peuvent être limitées par la réglementation locale. Demandez conseil à votre concessionnaire.
 5. Le contrepois boulonné de 120 kg en option offre davantage de stabilité.

CAPACITÉS DE LEVAGE – CABINE, BALANCIER DE 1 100 MM, CONTREPOIDS STANDARD, CHENILLES DE 250 MM 26C-1

Position de la charge	1,0			1,5			2,0			2,5			3,0			3,5			MAX.		
Hauteur	Lame relevée	Lame baissée	Sur le côté	Lame relevée	Lame baissée	Sur le côté	Lame relevée	Lame baissée	Sur le côté	Lame relevée	Lame baissée	Sur le côté	Lame relevée	Lame baissée	Sur le côté	Lame relevée	Lame baissée	Sur le côté	Lame relevée	Lame baissée	Sur le côté
m	kg	kg	kg	kg	kg	kg	kg	kg	kg	kg	kg	kg	kg	kg	kg	kg	kg	kg	kg	kg	kg
2,5													601	646	530	462	641	408			
2,0										783	783	690	588	697	518	458	650	404			
1,5							1 074	1 258	919	756	926	658	571	769	501	449	682	396			
1,0										724	1 060	628	553	843	484	439	719	386	373	653	328
0,5										701	1 144	606	538	897	470	431	747	378	368	658	323
0,0				1 464	1 464	1 382	978	1 555	829	689	1 165	595	529	917	461	425	752	372			
-0,5	1 840	1 840	1 840	1 706	1 735	1 392	980	1 467	831	686	1 129	592	525	895	457	424	718	371			
-1,0				1 433	1 433	1 414	989	1 326	840	690	1 036	596	529	818	461						
-1,5							1 006	1 107	855	703	864	608									
-2,0							732	732	732												

CAPACITÉS DE LEVAGE – CABINE, BALANCIER DE 1 300 MM, CONTREPOIDS STANDARD, CHENILLES DE 250 MM 26C-1

Position de la charge	1,0			1,5			2,0			2,5			3,0			3,5			4,0			MAX.		
Hauteur	Lame relevée	Lame baissée	Sur le côté	Lame relevée	Lame baissée	Sur le côté	Lame relevée	Lame baissée	Sur le côté	Lame relevée	Lame baissée	Sur le côté	Lame relevée	Lame baissée	Sur le côté	Lame relevée	Lame baissée	Sur le côté	Lame relevée	Lame baissée	Sur le côté	Lame relevée	Lame baissée	Sur le côté
m	kg	kg	kg	kg	kg	kg	kg	kg	kg	kg	kg	kg	kg	kg	kg	kg	kg	kg	kg	kg	kg	kg	kg	kg
2,5													594	594	540	471	590	417						
2,0										714	714	703	597	650	527	465	612	411						
1,5							1 103	1 129	947	770	862	672	579	729	509	455	652	402	367	607	324			
1,0							1 035	1 420	883	735	1 010	639	560	811	490	444	697	391	362	624	319	348	612	306
0,5							995	1 569	846	709	1 117	614	543	878	474	434	734	381	357	636	313	344	618	302
0,0							980	1 585	832	693	1 164	599	531	913	463	427	752	374	353	629	310			
-0,5	1 057	1 057	1 057	1 383	1 383	1 366	978	1 526	830	687	1 151	593	526	909	458	423	739	370						
-1,0	1 593	1 593	1 593	1 690	1 926	1 378	984	1 408	835	688	1 083	594	526	857	458	426	672	373						
-1,5	2 207	2 207	2 207	1 640	1 640	1 399	997	1 220	847	697	947	602	535	730	466									
-2,0				1 209	1 209	1 209	918	918	870	681	681	622												



Capacité de levage avant



Capacité de levage sur 360°.

- Remarques :**
1. Les capacités de levage sont calculées selon la norme ISO 10567, c'est-à-dire : 75 % de la charge de basculement minimale, ou 87 % de la capacité de levage hydraulique (la plus faible étant prise en compte). Les capacités de levage accompagnées d'un astérisque (*) sont basées sur la limite hydraulique.
 2. Les capacités de levage sont données pour une machine positionnée sur un sol stable et plat, équipée d'un anneau de manutention homologué.
 3. Un godet devant être monté sur la machine lors des opérations de levage, le poids de ce godet doit être déduit des valeurs indiquées.
 4. Les capacités de levage peuvent être limitées par la réglementation locale. Demandez conseil à votre concessionnaire.
 5. Le contrepois boulonné de 120 kg en option offre davantage de stabilité.



UN CONSTRUCTEUR, PLUS DE 300 MACHINES

Concessionnaire JCB le plus proche de chez vous

Mini-Pelles 25z-1/26c-1

Poids opérationnel : 2 550/2 675 kg Puissance brute : 25 cv (18,4 kW) Force d'arrachement au godet : 22,3 – 25,9 kN

JCB SAS - Zone d'activités - 3 rue du Vignolle - 95842 SARCELLES CEDEX

Tél. : 01 34 29 20 20 Télécopie : 01 39 90 93 66

Site Internet : www.jcb.fr Email : france.jcbmarketing@jcb.com

Les dernières informations en date sur cette gamme de produits peuvent être téléchargées sur : www.jcb.fr

©2024 JCB Sales. Tous droits réservés. Aucune partie de cette publication ne peut être reproduite, enregistrée dans un système de stockage de données ou transmise sous quelque forme ou par quelque moyen que ce soit, électronique, mécanique, photocopie ou autre, sans la permission préalable de JCB Sales. Toutes les références données dans cette publication en matière de poids opérationnels, dimensions, capacités et autres mesures de performances sont fournies à titre informatif uniquement et peuvent varier en fonction des données techniques exactes de chaque machine. Par conséquent, ne pas se fier à ces données pour établir la pertinence d'un modèle pour une application particulière. Demandez systématiquement conseil à votre concessionnaire local JCB. JCB se réserve le droit de procéder à des modifications sans préavis. Les illustrations et données techniques présentées peuvent comprendre des équipements et des accessoires en option. Le logo JCB est une marque de commerce de J. C. Bamford Excavators Ltd.

